

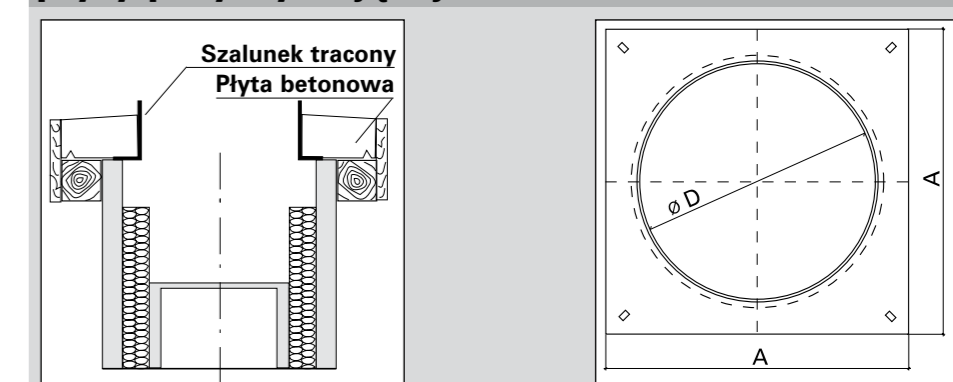

INSTRUKCJA MONTAŻU:

Schiedel RONDO PLUS Komin izolowany z przewietrzeniem

Sposób samodzielnego wykonania płyty przykrywającej na budowie



Srednica kominu [mm]	Ø D [mm] ±1	A [mm] ±2	Typ kominu
120	212	270	Rondo Plus 12 - 16
140			
160			
180	255	310	Rondo Plus 18 - 20
200			
250			
300	400	480	Rondo Plus 30

Szalunek tracyony ułożyć na ostatnim pustaku. Po upewnieniu się, że cztery wygięcia dobrze wpasowały się w otwory w pustaku (co gwarantuje odpowiednie wycentrowanie szalunku tracyony względem pustaka kominowego) należy wykonać szalunek zewnętrzny, użyć odpowiedniego zbrojenia i wylać beton o klasie min C 20/25. Należy pamiętać, aby poziom betonu wylanej płyty nie przekroczył poziomej linii na szalunku tracyony wyznaczającej max wysokość wykonywanej płyty przykrywającej. Po związaniu betonu rozbrać szalunek zewnętrzny, osadzić ostatnią rurę ceramiczną na kucie kwasoodpornym i na jej wystający odcinek nałożyć stalowy stożek kominu.

Uchwyt kominowy

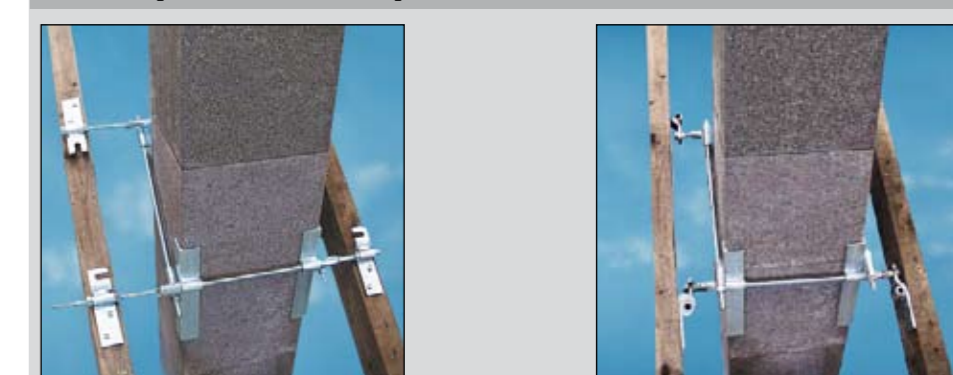

Alternatywne wykonanie przejścia przez konstrukcję dachu. Montaż uchwytu wersji „na” lub „pomiędzy” krokwiami.

Przejście przez stropy i dach

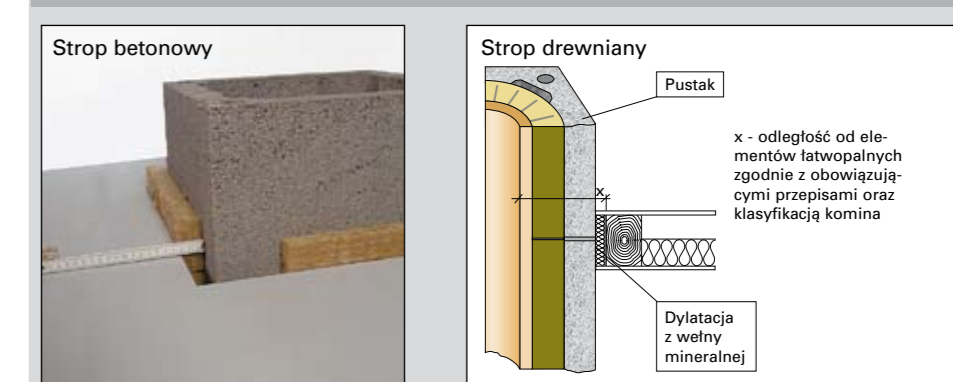

Otwór przejścia stropowego i dachowego musi być ze wszystkich stron większy od wymiaru zewnętrznego pustaka o min. 2-3 cm. (Przy konstrukcji drewnianej) zachować odległość zgodną z obowiązującymi przepisami oraz klasyfikacją kominu. Wolną przestrzeń wypełnić wełną mineralną i załać betonem (nie stosować styropianu).

Podłączenie urządzenia grzewczego z wykorzystaniem adaptera przejściowego

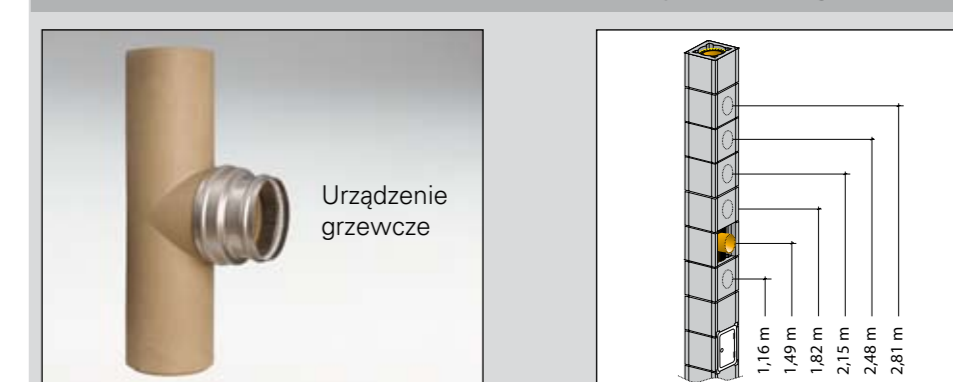

Do podłączenia urządzenia grzewczego zaleca się stosowanie systemowego rozwiązania - adaptera przejściowego Schiedel.

Podłączenie urządzenia grzewczego

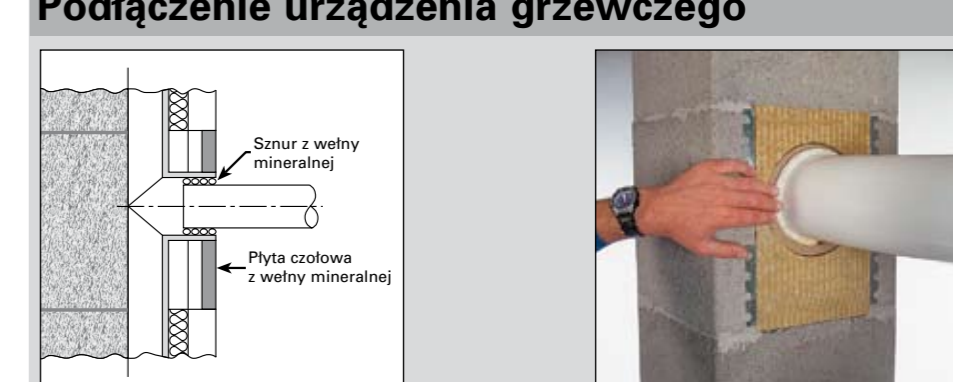

Zwrócić uwagę na pozostawienie odpowiedniej dylatacji. Dylatację wypełnić materiałem elastycznym (np. sznur z wełny mineralnej).

Montaż płyty czołowej



Obie części płyty czołowej z wełny mineralnej dociąć do wielkości wyciętego otworu. Nasunąć uchwyty metalowe, wsunąć razem w otwór w pustaku. Podczas wykańczania kominu należy zwrócić uwagę, aby nie zatknąć przylączki spalin.

Maksymalne wysokości kominu ponad dachem

typ kominu Rondo Plus	wysokość kominu ponad dach			
	wys. kominu [m]	obmurowany 12 cm	obłożony tynkiem/blachą	obłożony tynkiem 2 cm
12-16	0< H ≤ 8	1,70	0,85	1,30
	8< H ≤ 20	1,55	0,60	0,90
18-20	0< H ≤ 8	2,05	1,05	1,55
	8< H ≤ 20	1,80	0,70	1,05
25	0< H ≤ 8	2,90	1,65	2,35
	8< H ≤ 20	2,40	1,10	1,55
30	0< H ≤ 8	3,45	2,05	2,75
	8< H ≤ 20	2,75	1,30	1,35
12-16+W	0< H ≤ 8	1,85	0,60	1,40
	8< H ≤ 20	1,70	0,65	0,95
18-20+W	0< H ≤ 8	1,95	1,05	1,50
	8< H ≤ 20	1,80	0,70	1,00

Przy cięciu i szlifowaniu, wymagane są środki kontrolne. Wprowadzić należy cięcie na mokro i pochlantanie pyłu.

Ochrona oczu
Ochrona uszu

Instrukcja zdrowia i bezpieczeństwa

Wiele produktów budowlanych takich jak elementy kominu wytwarzane są przy użyciu surowców naturalnych. Surowce te zawierają zjawne ilości krzemionki krystalicznej. Elektroniczne procesy mechaniczne takie jak cięcie czy szlifowanie produktów wytwarzają pewne ilości respirabilnego pyłu krzemionkowego.

Tam, gdzie narażenie na pył jest wysokie i długotrwałe, prowadzić to może do choroby płuc (silkozy) i zwiększonego ryzyka zachorowania na raka płuc.

Wymagane środki ochrony:

- Podczas cięcia i szlifowania wymagane jest użycie zaawansowanego respiratora P3/FFP3
- Dodatkowo, zastosowanie powinny być procesy mechaniczne takie jak cięcie na mokro lub pochlantanie pyłu.

Przy cięciu i szlifowaniu, wymagane są środki kontrolne. Wprowadzić należy cięcie na mokro i pochlantanie pyłu.

Ochrona oczu
Ochrona uszu

Schiedel Sp. z o.o. Centrala ul. Wschodnia 24, 85-449 Opole tel. (077) 455 59 49, fax (077) 455 59 47
 Dział sprzedaży: tel. (077) 456 83 10, fax (077) 456 83 10
 Dział techniczny: tel. (077) 456 83 11, fax (077) 456 83 11

Schiedel Sp. z o.o. Biuro Handlowe Polnoc Zakład II, ul. Małgorzata 3c 87-162 Lubicz Dolny
 Dział sprzedaży: tel. (056) 674 48 20, fax (056) 674 48 21
 Dział techniczny: tel. (056) 674 48 25

6. Zakończenie czapy kominowej



5. Standardowy przebieg montażu

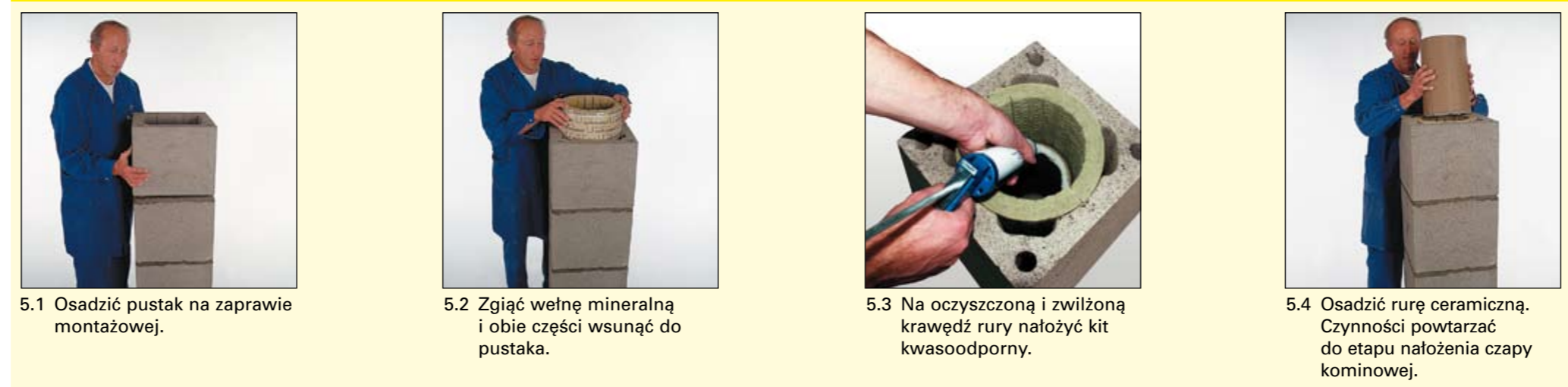

4. Montaż przyłącza spalin



3. Montaż przyłącza drzwiczek wyczystkowych



2. Wykonanie stopy kominu



1. Wykonanie cokołu

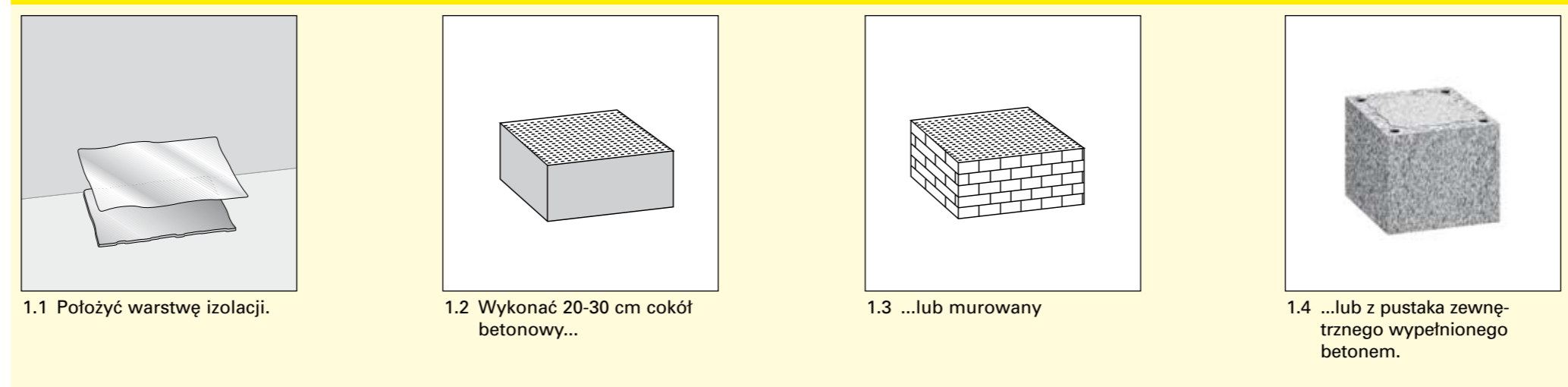

Opis szczegółowy

Budowa kominu na wysokości trójnika spalinowego
 W przypadku gdy przewiduje się wysokość osi wlotu spalin na poziomie 116 cm montaż należy wykonać wg p. 2.1 do 4.5 instrukcji. Jeżeli przyłącze spalin ma być umieszczone wyżej, pomiędzy trójnikiem wyczystkowym a spalinowym, należy zamontować kolejne elementy powtarzalne (pustaki zewnętrzne, rury ceramiczne, płyty wełny mineralnej) według instrukcji (p. 5.1 do 5.4), aż zostanie osiągnięta wymagana wysokość osi przyłącza spalin. Dodatkowo położenie osi wlotu spalin możemy regulować wysokością cokołu (p. 1.2 do 1.4). Płyty izolacyjne należy układać tak aby ich końce nie zablokowały kanałów przewietrzających. Przy trójniku wyczystkowym płyty należy skrócić tak, żeby skończyły się przed kanałami przewietrzającymi (p. 3.3).

Montaż elementów standardowych (powtarzalnych)
 Montaż kominu powyżej trójnika spalin należy prowadzić standardowo wg p. 5.1 do 5.4 aż do górnych drzwiczek wyczystkowych lub do płyty przykrywającej. Płyty izolacyjne należy układać tak aby ich końce nie zablokowały kanałów przewietrzających. Styk między dwoma płytami tworzącymi pełny obwód powinien znajdować się w połowie długości ścianki pustaka (p. 3.7).

Zabezpieczenie statyczne
 W przypadku wysokości kominu przekraczającej wielkości dopuszczalne (tabela „Maksymalne wysokości kominu ponad dachem”) należy zastosować dodatkowe usztywnienie przy pomocy zestawu zbrojeniaowego Schiedel. Pręty montujemy w kanałach zbrojeniaowego pustaka zewnętrznego i zalewamy zaprawą cementową. Dla zapewnienia sztywności przejścia dachowego a jednocześnie oddzielenia kominu od konstrukcji dachu, możemy zastosować systemowe uchwyty kominowe. Wzmocnienie to możemy wykonać również poprzez wybetonowanie pola między krokwiami.

Zakończenie kominu
 Aby przewietrzanie kominu było skuteczne i działało w prawidłowy sposób, płyty izolacyjne należy zakończyć ok. 8 cm poniżej górnej krawędzi pustaka (p. 6.1). Stożek wylotowy przed zamontowaniem, wykorzystujemy jest jako element do odmierzenia długości z ostatniej rury ceramicznej (p. 6.4).

W przypadku wykonania płyty przykrywającej na budowie należy zastosować stalowy szalunek tracyony (patrz: „Sposób samodzielnego wykonania płyty przykrywającej na budowie”). Element ten jest wyposażeniem pakietu podstawowego zamiast dotychczas stosowanego zestawu: płyta szalunkowa, krzączek styropianowy oraz pierścieni uszczelniający. Zastąpienie trzech elementów jednym stalowym szalunkiem zapewni szybsze wykonanie płyty przykrywającej oraz wykonanie prawidłowej przestrzeni dylatacyjnej wokół wkładu ceramicznego potrzebnej dla prawidłowego przewietrzania kominu, a także kompensacji naprężeń termicznych.

Ważne: Płyta przykrywająca musi zostać osadzona (lub wykonana) przed zamontowaniem ostatniej rury ceramicznej i stożka wylotowego (p. 6.2 do 6.8).

Prace wykończeniowe
 • Za pomocą 4 metalowych uchwytów zamontować dwie części płyty czołowej.
 • Zamontować drzwiczki wyczystkowe.
 • Otyłkować komin tynkiem trójwarstwowym (cementowo-wapiennym).
 • Po wybudowaniu kominu nakleić na drzwiczki wyczystkowe etykiety z klasyfikacją kominu (Rys. 1).

80
79
78
77
76
75
74
73
72
71
70
69
68
67
66
65
64
63
62
61
60
59
58
57
56
55
54
53
52
51
50
49
48
47
46
45
44
43
42
41
40
39
38
37
36
35
34
33
32
31
30
29
28
27
26
25
24
23
22
21
20
19
18
17
16
15
14
13
12
11
10
9
8
7
6
5
4
3
2
1

Szerokość A

Srednica kominu w cm	Wymiar A w cm
12-16	21
18-20	25
25	32
30	38

Wysokość przyłącza spalin ustalić z instalatorem

Drzwiczki wyczystkowe
 Przybić gwóźdźmi do pustaka. Przesuwając ramę drzwiczek rewizyjnych dopasować do trójnika wyczystkowego. Po zamontowaniu komin otyłkować tynkiem cementowo-wapiennym.

Kratka przewietrzająca
 Izolacja
 Cokół
 Izolacja

Uwagi ogólne

Wykonanie montażu z należytą starannością zagwarantuje Państwu nienaganne funkcjonowanie i długi okres użytkowania systemu kominowego. Montaż należy wykonywać zgodnie z instrukcją montażu oraz polskimi normami i zasadami BHP.

Informacje niezbędne do rozpoczęcia montażu

- Przed rozpoczęciem montażu musi być znane umiejscowienie drzwiczek wyczystkowych oraz wysokość osi przyłącza trójnika spalinowego. Jeśli z projektu wynika konieczność zastosowania dodatkowej (górnej) wyczystki kominowej zalecamy uzgodnienie jej z rejonowym mistrzem kominarskim.
- W przypadku kominów z dodatkowym kanałem wentylacyjnym, należy ustalić wysokość otworu wywiewnego w pomieszczeniu.
- W celu statycznego wzmocnienia wolnostojącej części kominu powyżej dachu, można w razie potrzeby zastosować dodatkowe usztywnienie kominu prętami wprowadzonymi do otworów w narożach pustaka kominowego.

Podstawowe informacje wykonawcze

- Montaż kominu powinien odbyć się na wcześniej przygotowanym fundamencie.
- Pustaki zewnętrzne należy osadzać na zaprawie cementowej lub cementowo-wapiennej marki 3 MPa. Prawidłowość jej ułożenia ułatwia szablon do nakładania zaprawy.
- Zaprawa powinna być położona jedynie na ściankach pustaka (kanały przewietrzające – w narożach pustaka – oraz izolacja termiczna nie powinny mieć kontaktu z zaprawą).
- Spoiwem elementów ceramicznych jest specjalny kit kwasoodporny dostarczany w tubach z „pistoletem”. Przed jego ułożeniem należy usunąć brud i kurz z krawędzi elementu ceramicznego. Kit nakładać na zwilżoną wcześniej krawędź.
- Zbiornik na kondensat należy połączyć z kanalizacją.
- W przypadku przerw w montażu kominu należy zabezpieczyć jego wnętrze przed zamoknięciem.